

NAYAX VPOS Touch

Touchskjerm, innovativ og kundesvennlig.

Kontakt oss!
66 80 50 20

Kortleser og telemetri alt-i-ett

*En komplett betalingsløsning
- ideell for selvbetjente
automatiserte tjenester og varer.*

**Aksepterer alle typer kontaktløse
betalinger og overfører data
umiddelbart. 4G kommunikasjon**

- ▶ Debet og kredittkort
- ▶ Betaling med mobil, kontaktløs betaling, forhåndsbetalte kort og løsninger for lukkede miljøer



VISA

MasterCard

EMVCo

Apple Pay

Android pay

SAMSUNG pay

Monyx

UnionPay 银联

Interac

支付宝 ALIPAY

WeChat

vopps

1 Del av en komplett løsning

- Sømløs integrering med telemetri, overvåking, styring og BI
- Overvåk maskiner i sanntid med oppdatert informasjon om alle aspekter av operasjonen
- Beholdning, overvåking, varsler og rapporter

2 Kommuniser med kundene dine

- Stemmeinteraksjon på lokalt språk
- Flerspråklig kommunikasjon
- Mobilbetaling og NFC
- Berørings-skjerm i farger som kan tilpasses

3 Viktige egenskaper

- Ekstra sikkerhet med Gorilla glass mini-merer hærverk
- Kompatibel med FDA og EU-forskrifter
- Kan styre 1-6 enheter

4 Enkelt å komme i gang

- Enkel å installere
- Fjernoppdatering av programvare
- Passer alle selvbetjente automatiserte tjenester og varer

Teknisk informasjon

NAYAX VPOS Touch

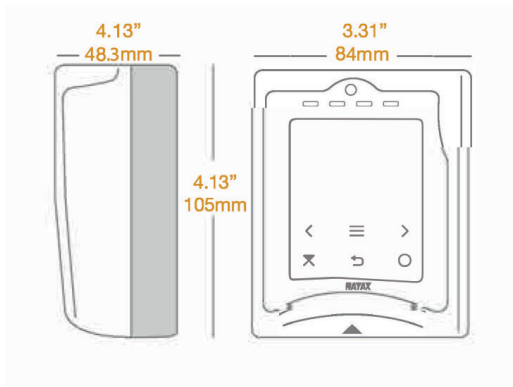

Nayax VPOS Touch sikrer rask og effektiv betaling for selvbetjente automatiserte tjenester og varer.

Støttede betalingsordninger

Kontakt kort: EMV Level 1 + Level 2 - Sertifisert

Kontaktløs: EMV Level 1 - Sertifisert

Kontaktløs: EMV Level 2:

Visa PayWave EMV + Mag Stripe

MasterGard PayPass EMV + Mag Stripe

Magnetisk Stripe Kort: Tracks 1,2,3 - JIS li

Andre støttede kort: NFG, MIFARE, HID-iGlass, FeliGa

Støtte for betalingsapplikasjoner:

Globale og lokale omgivelser

Grensesnitt og styring

Kontrollerer logistikk og bruk av maskiner

I dvale modus til kort nærmer seg

Menynavigering og tekniske servicefunksjoner

Tilpasningsmuligheter i webadministrasjon

Berørings LCD skjerm i farger 2.4 inch IPS 320 x 240

+ 4 lysdioder+ ringelyd+ høytaler + 6 myke knapper

Strømforsyning: 12 Volt AC/DC - 36 Volt AC/DC

Sikkerhet: Support DES, 3DES, AES, RSA public key,

SHA1 algoritmer On-board SAM: EMV/HID support

RF kontaktløst grensesnitt: Frekvens - 13.56 MHz, MIFARE, NFC, HID

Kamera 3M piksler

Mini USB (HosVDevice), Ethernet, Bluetooth, WiFi

Mikrofon

2 X RS232 grensenitt (RS232 eller TTL nivå håndterbart gjennom programvare) 6 X Pulse inpuVoutput grensenitt + 1 X pulse input (Inhibit)

2 X sensorer -åpen dør, temperatur sensor

3G Modem: GSM / GPRS / CDMA

MDB (+ DEX/ DDCMP) / Pulse /VCCS / ccTalk / JVMA

Fysiske dimensjoner

H	4.13 inches	105 mm
B	3.31 inches	84 mm
D	1.9 inches	48.3 mm
Vekt	8.11 ounces	230 grams

Overholdelse av regelverk

GE + FGG + RoHS

For bruk innendørs og utendørs

Beskyttet mot elektrostatisk utladning

Driftsforhold

Temperatur -20°C - 55°C | -22°F - 122°F

Luftfuktighet 25% - 95% (ikke kondenserende)

Lagingsforhold

Temperatur -30°C - 85°C | -40°F -140°F

Luftfuktighet 25% - 95% (ikke kondenserende)

Viktige egenskaper

ARM, Gortex 32-bits (M4 + M7)

System for sikkerhetskryptering: AES/DES

Ekstern flash 64 MB, SD Gard 4 GB, SD RAM 16 MB

Ekstra sikkerhet med Gorilla Glass

Støt- og vippedetektor

Overvåkning og varsling av strømbrydd

Dekorativt lys som viser åpning hvor kort settes inn

Standarder

ISO 7811 Magnetic Stripe Card

ISO 7816 Contact Smart Card, approved by EMVco

ISO 14443 Contactless Type A and B, approved by EMVco

ISO 15693 NFC

JIS X 6391-4 FeliCa